

YOUR CRIB PARTS LES PIÈCES DE VOTRE LIT D'ENFANT

Inside the box you'll find extra parts required to assemble the crib and to convert the crib to daybed or double bed. Please be sure to store the parts required for conversion until you're ready to convert crib to daybed or double bed.

Dans la boîte vous trouverez des pièces supplémentaires requises pour monter le lit et pour le convertir en lit de jour et en lit double. Gardez les pièces en lieu sûr jusqu'à ce que vous soyez prêt à la transformation.

Code Qty/Qté Description/Description

A	1	Headboard / Tête du lit
B	1	Footboard / Pied du lit
C	1	Drop side rail (short) / Côté du lit glissant (court)
D	1	Stationary side rail (long) / Côté du lit fixe (long)
E	1	Mattress base / Support de matelas
F	2	Mattress base supports / Barre de support
G	2	Mattress base brackets (left) / Crochets du support de matelas (gauche)
H	2	Mattress base brackets (right) / Crochets du support de matelas (droite)
I	2	Upper T-rails (installed) / Côté en T supérieure
J	1	Lower T-rail (left - installed) / Côté en T inférieure (gauche)
K	1	Lower T-rail (right - installed) / Côté en T inférieure (droite)
L	2	Claws (left - installed) / Griffes (gauche)
M	2	Claws (right - installed) / Griffes (droite)
N	2	Double bed footboard post / Poteau du pied de lit double
O	4	Casters / Roulettes
P	1	Guard rail / Barre de retenue
Q	12	12 1/4" x 5/8" bolts / Boulons
R	4	1/4" x 1 3/4" bolts / Boulons
S	8	1/4" x 3" bolts / Boulons longs
T	8	Barrel nuts / Manchons filetés
U	4	Acorn nuts / Écrous borgnes
V	8	Lock washers / Rondelles d'arrêt
W	4	1/4" x 2-3/8" bolts / Boulons longs
X	2	Wooden dowels / Manchon de bois fileté

Tools Required / Outils nécessaires:

Phillips screwdriver (not included) / Tournevis Phillips (non inclus)
Slotted screwdriver (not included) / Tournevis-plat (non inclus)
Adjustable wrench (not included) / Clef universelle (non inclus)

Note: All fasteners shown are actual size.

Note: Toutes les vis et boulons sont de la dimension montrée.

! WARNING

Failure to follow these warnings and assembly instructions could result in serious injury or death.

- The mattress used in this crib should not be more than 6 inches (15cm.) thick and should be of such length and width that the gap between the mattress and the sides of the crib is not more than 1-3/16 inches (3cm.) when the mattress is pushed into the corner of the crib.
- Before each usage or assembly, inspect crib for damaged hardware, loose joints, missing parts or sharp edges. DO NOT use the crib if any parts are missing or broken.
- To obtain replacement parts and instructional literature call the telephone number on this label. DO NOT substitute parts.
- When child is able to climb out or reaches the height of 35 in. (90cm.), the crib shall no longer be used.
- DO NOT place crib near window where cords from blinds or drapes may strangle a child. DO NOT place cords, straps or similar items that could become wound around the child's neck in or near the crib.
- Strings can cause strangulation! Do not place items with a string around a child's neck, such as hood strings or pacifier cords. Do not suspend strings over a crib or attach strings to toys.
- When child is able to pull up to standing position, set mattress to lowest position and remove bumper pads, large toys and other objects that could serve as steps for climbing out.
- DO NOT leave child in crib with side lowered. Be sure side is in the raised and locked position whenever your child is in the crib.
- After raising side, make sure latches are secure when crib is occupied.
- Replace teething rail if damaged or loose.
- DO NOT use a water mattress with this crib.
- Never use plastic shipping bags or other plastic film as mattress covers because they can cause suffocation.
- If re-finishing, use non-toxic finish specified for children's products.
- Do not use this crib if the attached or enclosed instructions cannot be strictly adhered to.
- Read all instructions before assembling the crib. KEEP INSTRUCTIONS FOR FUTURE USE.
- Regularly check this product, before placing your child in the crib, that every

CAUTION: ANY MATTRESS USED IN THIS CRIB MUST BE AT LEAST 27-1/4 INCHES BY 51-5/8 INCHES (69 X 131 CM) WITH A THICKNESS NOT EXCEEDING 6 INCHES (15 CM).

THIS PRODUCT CONFORMS TO APPLICABLE REGULATIONS OF THE CONSUMER PRODUCT SAFETY COMMISSION.

AVERTISSEMENT: TOUT MATELAS UTILISÉ DANS CE LIT DOIT AVOIR AU MOINS 27-1/4 POUÇES PAR 51-5/8 POUÇES DE GRANDEUR (69 X131 CM) ET UN MAXIMUM DE 6 POUÇES D'ÉPAISSEUR (15 CM).

CE PRODUIT SE CONFORME AU RÈGLEMENTS APPLICABLES DE LA COMMISSION A LA SECURITE DES PRODUITS AU CONSOMMATEURS.

LIMITED ONE YEAR WARRANTY / GARANTIE LIMITEE D'UN AN

Your product is warranted against defects in workmanship or material for ONE YEAR from the date of the original purchase. This warranty shall be limited to repairing or replacing any part of the product which, in the opinion of the company, shall be proved defective in materials or workmanship under normal use and service during the one year warranty period. During the one year warranty period, repair or replacement of parts shall be made at no charge. Date of purchase of the product must be established by production of your sales slip or other satisfactory evidence.

Notre produit a une garantie contre tout vice de matériau ou de fabrication pendant UN AN a compter de la date d'achat. Cette garantie est limitée a la réparation ou du remplacement de toute pièce qui, a l'avis de la société, s'avère défectueuse dans les conditions normales d'utilisation, en raison d'un vice de matériau ou de fabrication pendant la période de garantie d'un an. La société réparera ou remplacera gratuitement les pièces défectueuses. La date d'achat du produit doit être établie en présentant votre reçu de caisse ou autre preuve satisfaisante.

HOW TO GET PROMPT, EFFICIENT SERVICE / POUR UN SERVICE RAPIDE ET EFFICACE

Contact our customer service department. The telephone number and hours of operation are listed below. Please do not return the product to the store where it was originally purchased as they do not stock replacement parts. When calling our customer service department, make sure to mention the **model number and date of manufacture**. Both can be found on the lower right hand corner of this instruction sheet. It is company policy to respond to each request as quickly as possible.

Communiquer avec notre service à la clientèle. Le numéro de téléphone et les heures d'ouverture sont indiqués ci-dessous. Ne pas retourner le produit au marchand qui vous l'a vendu étant donné qu'il ne garde pas de pièces de rechange en magasin. S'assurer de mentionner le **numéro de modèle et la date de fabrication** quand on téléphone au service à la clientèle. Ces deux données se trouvent sur le feuillet d'instruction qui est collé sur le support de matelas (sous le matelas). La société a pour règle de répondre le plus rapidement possible à chaque demande.

Customer Service Direct Telephone line: **1-877-274-0277** Fax **(604) 274-9727**

e-mail: parts@storkcraft.com

Service à la clientèle - Téléphone: **1-877-274-0277** Télécopieur **(604) 274-9727**

! MISE EN GARDE

Le défaut de suivre cette mise en garde et les instructions de montage pourrait entraîner une blessure grave ou la mort.

- Le matelas posé dans ce lit devrait avoir une épaisseur maximale de 6 pouces (15 centimètres) et devrait être d'une longueur et d'une largeur telles qu'il y ai au plus 3 centimètres d'espace entre le matelas et les côtés du lit lorsque le matelas est poussé dans un coin du lit.
- Avant d'utiliser ou de monter le lit de bébé, inspectez-le pour vous assurer qu'il n'y a pas de pièces endommagées, d'articulations desserrées, de pièces manquantes ou de bords tranchants. N'UTILISEZ PAS le lit de bébé si certaines pièces sont manquantes ou brisées.
- Pour obtenir des pièces de rechange et des instructions, signalez le numéro inscrit sur l'étiquette d'enregistrement ci-dessous. Ne substituez pas de pièces.
- N'utilisez pas le lit de bébé si l'enfant est capable d'en sortir sans aide où s'il mesure plus de 35 pouces (90cm).
- Ne placez pas le lit près de fenêtres où les cordes de persiennes ou de tentures pouvant étrangler l'enfant. NE METTEZ PAS dans ou à proximité du lit des cordes, courroies ou objets semblables qui pourraient s'enrouler autour du cou de l'enfant.
- Les cordes peuvent étrangler. N'utilisez pas d'objets avec corde autour du cou d'un enfant. Telle que pour une sucette où un vêtement à capuchon avec corde d'attache. N'attacher rien sur le lit avec une corde où ficelle pour des jouets où décoration.
- Lorsque votre enfant est capable de se tenir debout, placez le matelas à la position inférieure et enlevez les coussinets de protection, gros jouets et tout autre objet sur lesquels l'enfant pourrait grimper pour sortir du lit.
- NE LAISSEZ PAS l'enfant dans le lit si le côté est abaissé. Chaque fois que le lit est occupé, assurez-vous que le côté est monté et verrouillé.
- Après avoir levé le côté, assurez-vous que les côtés sont bien enclenchés ou verrouillés lorsque l'enfant est dans le lit. Assurez-vous que les boutons de verrouillage sont enclenchés.
- Remplacez la barre de dentition si elle est endommagée ou lâché.
- N'utilisez pas un matelas à eau avec ce lit de bébé.
- N'utilisez jamais de sacs d'expédition en plastique ou autres types de sacs plastiques pour recouvrir le matelas puisqu'ils peuvent étouffer l'enfant.
- Si vous retapez le lit, utilisez un fini non toxique indiqué pour les produits pour enfants.
- N'utilisez pas ce lit d'enfant a moins d'être en mesure de respecter rigoureusement les instructions apposées au lit ou c/jointes.
- Lisez toutes les instructions avant de monter le lit de bébé. GARDEZ LES INSTRUCTIONS POUR USAGE ULTERIEUR.

Hours of operation: 7:00 AM to 3:00 PM, Pacific Standard Time

Heures d'ouverture: 7h à 15 h 00 (Heure normale du Pacifique)

3 ASSEMBLE MATTRESS BASE

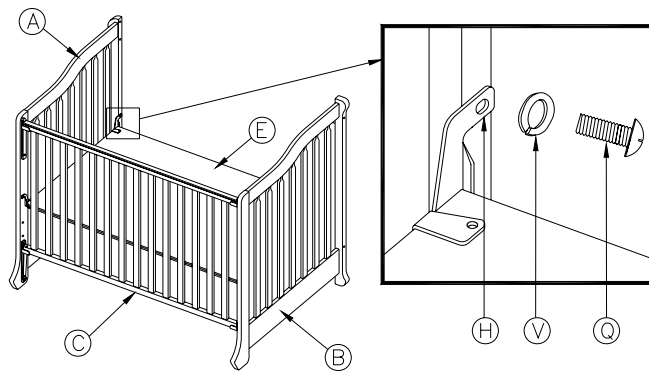

This assembly step may require two people. Position the mattress support (E) with the warning label facing. Fit the mattress base (E) between the headboard (A) and footboard (B). Fit a lock washer (V) onto each $\frac{1}{4}$ " x $\frac{5}{8}$ " bolts (Q). Insert the $\frac{1}{4}$ " x $\frac{5}{8}$ " bolts with lock washer (Q & V) through the holes inside of the footboard (B) and headboard (A). (Note: There is a pre-inserted nut inside the headboard (A) and footboard (B). Do not over-tighten.

Cette étape requiert 2 personnes. Placez le support de matelas (E) avec les instructions d'assemblage vers le haut, entre la tête de lit (A) et le pied de lit (B). Avec les boulons (Q) et les rondelles d'arrêt (V) passez dans les trous supérieurs des crochets de support (G & H) et vissez dans les écrous pré-insérés de la tête (A) et du pied (B) de lit. Ne resserrez pas de trop.

IMPORTANT: Placez le porte matelas au plus haut niveau pour nouveau-né, abaissant progressivement quand l'enfant grandit pour empêcher l'enfant de descendre du lit.

4 ASSEMBLE STATIONARY SIDE RAIL ASSEMBLAGE DU CÔTE DE LIT FIXE

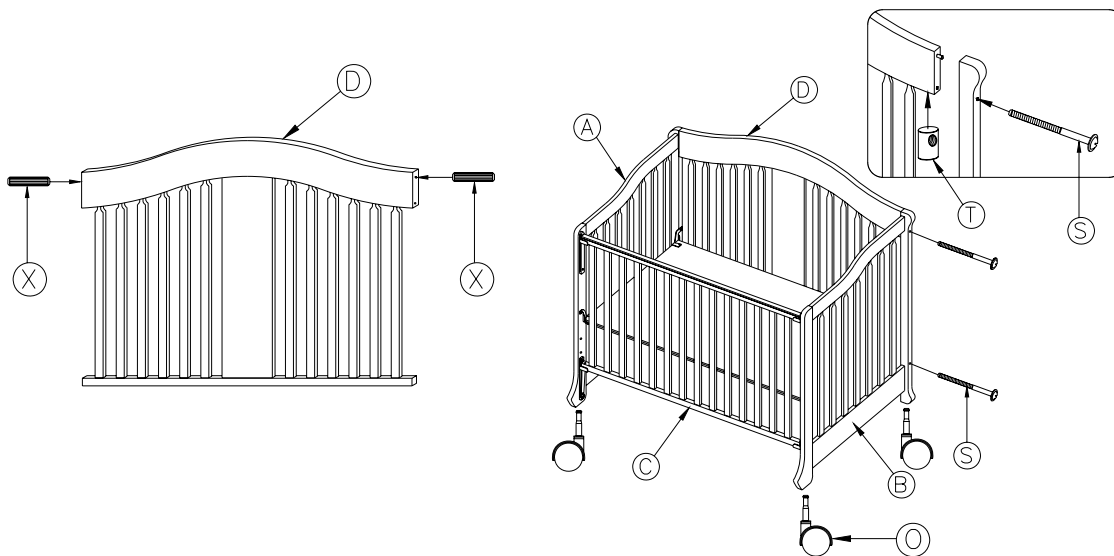

Insert two wooden dowels (X) into both ends of the stationary side rail (D). Position the stationary side rail (D) between the headboard (A) and footboard (B). Insert a barrel nut (T) up into the hole in each side of the stationary side rail (D). Insert four $\frac{1}{4}$ " x 3" bolts (S) through the outside of the headboard (A) and footboard (B). Tighten bolts with screwdriver. Do not over-tighten. Insert casters (O) at bottom of corner posts.

Inserer deux chevilles en bois dans le trou supérieur à chaque extrémité de la barrière fixe (D). Placez le côté de lit long (D) entre la tête (A) et le pied (B) du lit. Avec les boulons long (S) et les manchons filetés (T) attachez le côté en enfilaant les boulons au travers des trous de panneaux, et ensuite dans les manchons filetés dans le côté long.

1 INSTALL MATTRESS BASE BRACKETS

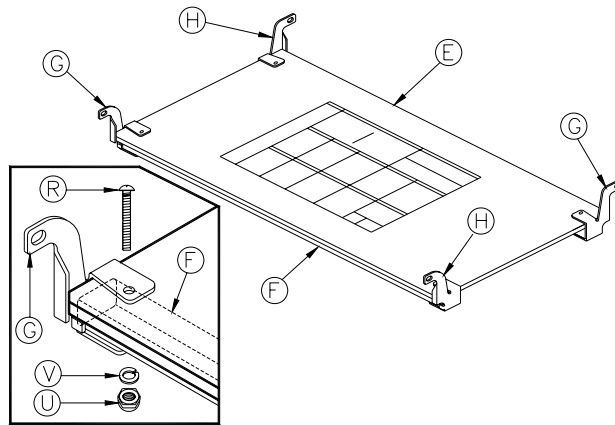

Position mattress base supports (F) on a flat surface. Position mattress base (E) with the warning label facing up. Place the mattress base (E) on the mattress base supports (F), making sure to align the corner holes in each. Fit the mattress base brackets (G & H) to the mattress base supports (F) and the mattress base (E), so that the hooked ends are outwards. See diagram for correct positioning. Insert a $\frac{1}{4}$ " x $1\frac{3}{4}$ " bolt (R) through each mattress base brackets (G and H), mattress base (E), and mattress support (F). Attach a lock washer (V) and acorn nut (U) to each $\frac{1}{4}$ " x $1\frac{3}{4}$ " bolt (R). Using a slotted screwdriver and adjustable wrench, tighten the hardware. Do not over-tighten.

Placez le support de matelas (E) sur les barres de support (F) et alignez les trous de coins du support de matelas (E) et des barres de support (F). Installez les crochets de support (G & H) et attachez avec les boulons (R) qui passent au travers des trous de crochets de support (G & H) du support de matelas (E) et des barres de support (F) et des trous inférieurs des crochets de support (G & H), placez les rondelles d'arrêt (V) et les écrous borgnes (U) pour finir. Resérrez avec un tournevis et une clef universelle.

2 ASSEMBLE DROP SIDE RAIL ASSEMBLAGE DU COTE GLISSANT

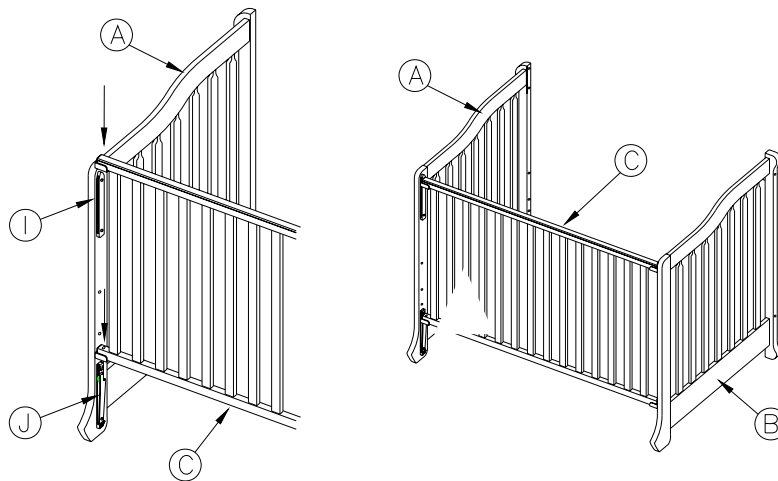

Lean the headboard (A) against a wall, with the plastic parts facing you. Position the drop side rail (C) with the plastic teething rail upright, just above both the lower and upper T-rails (I & J) on the headboard (A). Fit the upper and lower claws (L & M) on the drop side rail (C) onto the upper and lower T-rails (I & J) on the headboard (A). Lower the drop side rail (C) down to lock it into place. Repeat this procedure to assemble the footboard (B) to the drop side rail (C).

Placez la tête de lit (A) sur le mur avec les pièces de plastique face à vous. Positionnez le côté de lit glissant (C) avec la barre de dentition vers le haut et le côté long des griffes vers l'intérieur. Positionnez au dessus des côtés en T (I & J) sur la tête de lit (A). Engagez les griffes (L & M) sur le côté en T supérieur (I) et sur le cote en T inférieur (J) en même temps et glissez vers le bas pour bloquer. Assemblez l'autre côté au pied de lit (B) de la même manière.

5 TO CONVERT CRIB INTO A DAYBED



WARNING

Failure to follow these warnings and the assembly instructions could result in serious injury or death from entrapment or strangulation.

- Do not place bed near windows where cord from blinds or drapes may strangle a child.
- Guardrail provided must be used when using crib as a toddler bed or day bed.
- Child must be at least 15 months old and not more than 50 lbs. to use this bed.
- Use a full size crib mattress as specified for this bed.



MISE EN GARDE

Le défaut de suivre cette mise en garde et les instructions de montage pourrait entraîner une blessure grave ou la mort par étranglement ou coincéage.

- Ne placez pas le lit près de fenêtres ou les cordes de tentures ou de persiennes peuvent étrangler l'enfant.
- La barre de retenue doit être en place lorsque le lit est utilisé en lit d'enfant ou lit de jour.
- L'enfant doit avoir 15 mois au moins et pas plus de 50 lbs pour être dans ce lit d'enfant.
- Le matelas doit avoir la grandeur spécifiée pour ce lit.

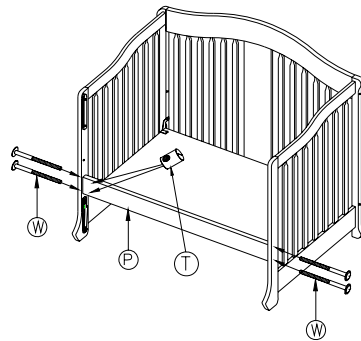

Remove drop side rail (C) by raising it all the way up and depressing the tab at the lower T-rail. Remove mattress base (E) and reposition it in the middle position. Attach guard rail (P) using four 1/4" x 2-3/8" bolts (W) and four barrel nuts (T) provided.

Enlevez le côté glissant (C) en le montant le plus haut possible et en appuyant sur le levier sous le côté en T. Détachez le support de matelas (E) et repositionnez au niveau juste au dessus de la plus basse position. Attachez la barre de retenue (P) en utilisant les quatre boulons longs (W) et les manchons filetés (T) inclus.

6 TO CONVERT CRIB OR DAYBED INTO DOUBLE BED HEADBOARD AND FOOTBOARD POUR CONVERTIR DE LIT DE BEBE OU LIT DE JOUR EN LIT DOUBLE

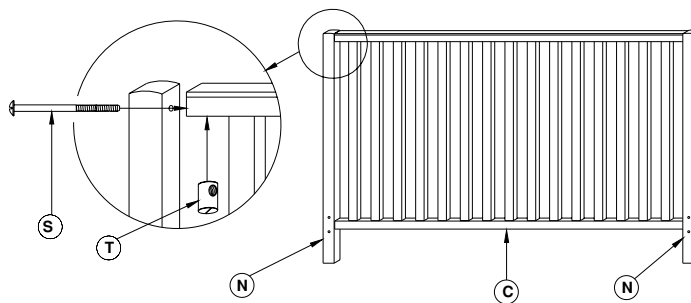

Remove guard rail (P). Remove mattress base (E). Unscrew headboard and footboard (A & B) from the back posts leaving the back posts attached to the stationary side rail (D). The stationary side rail (D) with the posts attached will then become your headboard. Please keep extra parts in a safe place. Remove the claws (L & M) from the drop side rail (C). Attach double bed footboard posts (N and O) to the drop side rail (C) using the 1/4" x 3" bolts (S) and barrel nuts (T) provided.

Enlevez la barre de retenue (P) et la planche porte matelas (E). Devinez les panneaux (A & B) des deux barres verticales arrières qui restent attachés au côté fixe long du lit. Cet assemblage deviant la nouvelle tête de lit double. Devinez les griffes (L & M) du côté glissant (C). Attachez les poteaux de lit double (C1) au côté glissant (C) utilisant les boulons longs 1/4" x 3" (S) et les manchons filetés (T) inclus. Assurez vous que les trous de bas des poteaux soient tournés du même côté.

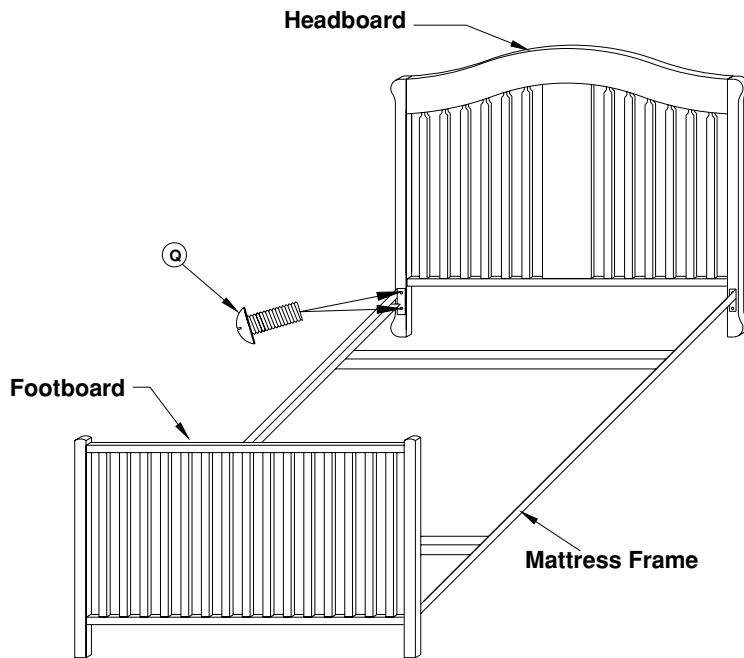

Note: Mattress frame has to be purchased separately.

Attach mattress frame to double bed headboard and footboard using the 1/4" x 5/8" bolts (Q) into pre-inserted nuts of the posts.

Note: Le cadrage de support à matelas doit être acheter séparément.

Assemblez le cadrage de support à la tête de lit double. Assemblez le cadrage de support à la tête de lit avec les boulons 1/4" x 5/8" (Q) aux manchons pré-installés dans les barres verticales fixes.

OPERATING THE DROP SIDE RAIL

To raise: Grasp the center of the top rail and lift until the drop side rail locks into place. You should hear a "click". Push down on the drop side rail to be sure it is secure.

To lower: Grasp center of the top rail and lift slightly. While holding the drop side rail up, use your foot and push the bottom rail to unlock the drop side rail. Push to lower the drop side rail.

STORAGE AND CARE

DO NOT remove any part that is attached with wood screws, including the T-rails and claws. The stationary side rail, mattress base and drop side rail can all be disassembled for storage. Simply review the assembly instructions for each and reverse the order to disassemble. When removing the drop side rail, be sure to press the tab on the bottom T-rail to lift the drop side rail to all the way up before disassembly. Wipe all parts with a dampened clean cloth. DO NOT use abrasives.

Distributed by / Distribué par

Stork Craft Mfg. Inc.,
11511 No. 5 Road, Richmond, B.C.

PART #