

YOUR CRIB PARTS LES PIÈCES DE VOTRE LIT D'ENFANT

Inside the box you will find the following:
Dans la boîte vous trouverez:

Code	Qty/Qté	Description/Description
A	1	Headboard / Tête du lit
B	1	Footboard / Pied du lit
C	1	Stationary side rail (small) / Côté du lit glissant
D	1	Stationary side rail (large) / Côté du lit fixe (long)
E	1	Mattress base / Support de matelas
F	2	Mattress base supports / Barre de support
G	2	Mattress base brackets (left) / Crochets du support de matelas (gauche)
H	2	Mattress base brackets (right) / Crochets du support de matelas (droite)
P	2	Shaped cross rail / Barre courebee
Q	12	1/4" x 5/8" bolts / Boulons
R	4	1/4" x 1 3/4" bolts / Boulons
S	8	1/4" x 3-1/8" bolts / Boulons longs
T	8	Barrel nuts / Manchons filetés
U	4	Acorn nuts / Écrous borgnes
V	8	Lock washers / Rondelles d'arrêt
W	4	1/4" x 2-3/8" bolts / Boulons longs
X	12	Wooden dowels / Manchon de bois fileté

Tools Required / Outils nécessaires:

Phillips screwdriver(not included) / Tournevis Phillips (non inclus)
Slotted screwdriver (not included) / Tournevis-plat (non inclus)
Adjustable wrench (not included) / Clef universelle (non inclus)

Note: All fasteners shown are actual size.

Note: Toutes les vis et boulons sont de la dimension montrée.

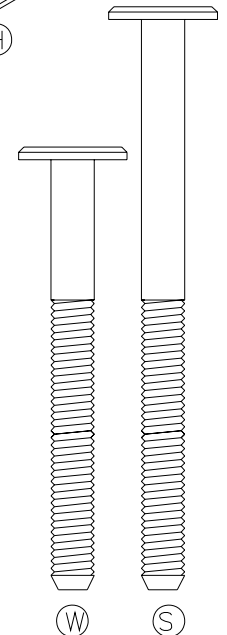
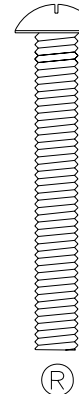
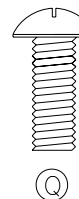
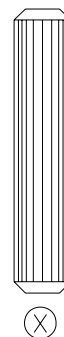
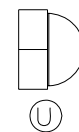
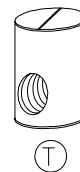
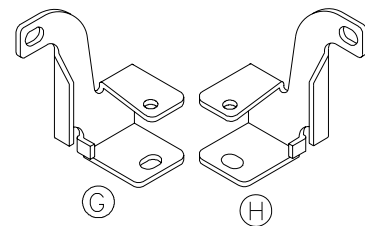
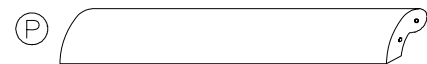
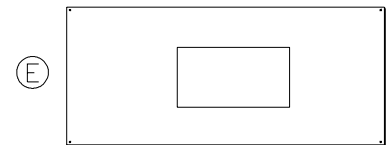
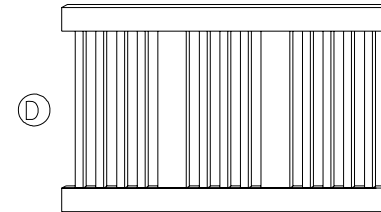
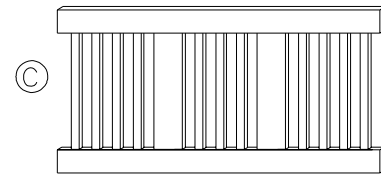
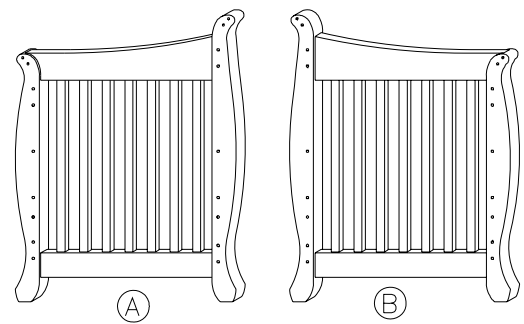

WARNING

Failure to follow these warnings and assembly instructions could result in serious injury or death.

- The mattress used in this crib should not be more than 6 inches (15cm.) thick and should be of such length and width that the gap between the mattress and the sides of the crib is not more than 1-3/16 inches (3cm.) when the mattress is pushed into the corner of the crib.
- Before each usage or assembly, inspect crib for damaged hardware, loose joints, missing parts or sharp edges. **DO NOT** use the crib if any parts are missing or broken.
- To obtain replacement parts and instructional literature call the telephone number on this label. **DO NOT** substitute parts.
- When child is able to climb out or reaches the height of 35 in. (90cm.), the crib shall no longer be used.
- **DO NOT** place crib near window where cords from blinds or drapes may strangle a child. **DO NOT** place cords, straps or similar items that could become wound around the child's neck in or near the crib.
- Strings can cause strangulation! Do not place items with a string around a child's neck, such as hood strings or pacifier cords. Do not suspend strings over a crib or attach strings to toys.
- When child is able to pull up to standing position, set mattress to lowest position and remove bumper pads, large toys and other objects that could serve as steps for climbing out.
- **DO NOT** leave child in crib with side lowered. Be sure side is in the raised and locked position whenever your child is in the crib.
- After raising side, make sure latches are secure when crib is occupied.

MISE EN GARDE

Le défaut de suivre cette mise en garde et les instructions de montage pourrait entraîner une blessure grave ou la mort.

- Le matelas posé dans ce lit devrait avoir une épaisseur maximale de 6 pouces (15 centimètres) et devrait être d'une longueur et d'une largeur telles qu'il y ai au plus 3 centimètres d'espace entre le matelas et les côtés du lit lorsque le matelas est poussé dans un coin du lit.
- Avant d'utiliser ou de monter le lit de bébé, inspectez-le pour vous assurer qu'il n'y a pas de pièces endommagées, d'articulations desserrées, de pièces manquantes ou de bords tranchants. **N'UTILISEZ PAS** le lit de bébé si certaines pièces sont manquantes ou brisées.
- Pour obtenir des pièces de rechange et des instructions, signalez le numéro inscrit sur l'étiquette d'enregistrement ci-dessous. Ne substituez pas de pièces.
- N'utilisez pas le lit de bébé si l'enfant est capable d'en sortir sans aide où s'il mesure plus de 35 pouces (90cm).
- Ne placez pas le lit près de fenêtres où les cordes de persiennes ou de tentures pouvant étrangler l'enfant. **NE METTEZ PAS** dans ou à proximité du lit des cordes, courroies ou objets semblables qui pourraient s'enrouler autour du cou de l'enfant.
- Les cordes peuvent étrangler. N'utilisez pas d'objets avec corde autour du cou d'un enfant. Telle que pour une sucette où un vêtement à capuchon avec corde d'attache. N'attacher rien sur le lit avec une corde où ficelle pour des jouets où décoration.
- Lorsque votre enfant est capable de se tenir debout, placez le matelas à la position inférieure et enlevez les coussinets de protection, gros jouets et tout autre objet sur lesquels l'enfant pourrait grimper pour sortir du lit.
- **NE LAISSEZ PAS** l'enfant dans le lit si le côté est abaissé. Chaque fois que le lit est occupé, assurez-vous que le côté est monté et verrouillé.
- Après avoir levé le côté, assurez-vous que les côtés sont bien enclenchés ou verrouillés lorsque l'enfant est dans le lit. Assurez-vous que les boutons de verrouillage sont enclenchés.

CAUTION: ANY MATTRESS USED IN THIS CRIB MUST BE AT LEAST 27-1/4 INCHES BY 51-5/8 INCHES (69 X 131 CM) WITH A THICKNESS NOT EXCEEDING 6 INCHES (15 CM).

THIS PRODUCT CONFORMS TO APPLICABLE REGULATIONS OF THE CONSUMER PRODUCT SAFETY COMMISSION.

AVERTISSEMENT: TOUT MATELAS UTILISÉ DANS CE LIT DOIT AVOIR AU MOINS 27-1/4 POUCHES PAR 51-5/8

LIMITED ONE YEAR WARRANTY / GARANTIE LIMITEE D'UN AN

Your product is warranted against defects in workmanship or material for ONE YEAR from the date of the original purchase. This warranty shall be limited to repairing or replacing any part of the product which, in the opinion of the company, shall be proved defective in materials or workmanship under normal use and service during the one year warranty period. During the one year warranty period, repair or replacement of parts shall be made at no charge. Date of purchase of the product must be established by production of your sales slip or other satisfactory evidence.

Votre produit a une garantie contre tout vice de matériau ou de fabrication pendant UN AN à compter de la date d'achat. Cette garantie est limitée à la réparation ou du remplacement de toute pièce qui, à l'avis de la société, s'avère défectueuse dans les conditions normales d'utilisation, en raison d'un vice de matériau ou de fabrication pendant la période de garantie d'un an. La société réparera ou remplacera gratuitement les pièces défectueuses. La date d'achat du produit doit être établie en présentant votre reçu de caisse ou autre preuve satisfaisante.

HOW TO GET PROMPT, EFFICIENT SERVICE / POUR UN SERVICE RAPIDE ET EFFICACE

Contact our customer service department. The telephone number and hours of operation are listed below. Please do not return the product to the store where it was originally purchased as they do not stock replacement parts. When calling our customer service department, make sure to mention the **model number and date of manufacture**. Both can be found on the lower right hand corner of this instruction sheet. It is company policy to respond to each request as quickly as possible.

Communiquer avec notre service à la clientèle. Le numéro de téléphone et les heures d'ouverture sont indiqués ci-dessous. Ne pas retourner le produit au marchand qui vous l'a vendu

1 INSTALL MATTRESS BASE BRACKETS INSTALLATION DES CROCHETS DU SUPPORT DE MATELAS

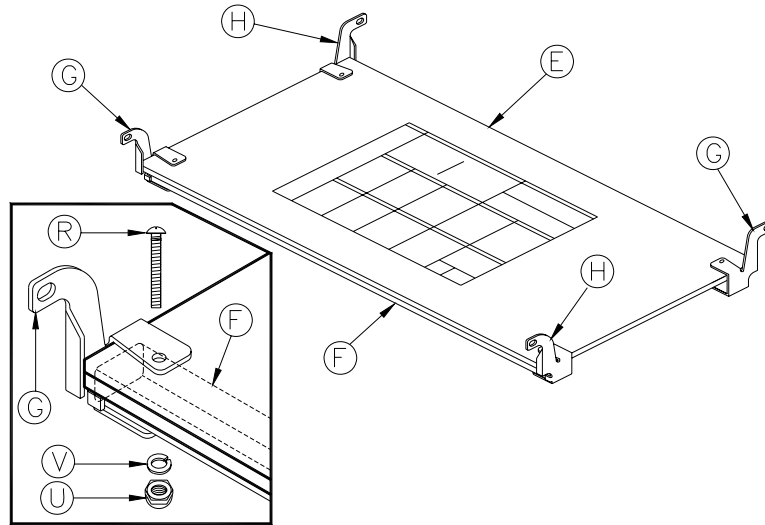

Position mattress base supports (F) on a flat surface. Position mattress base (E) with the warning label facing up. Place the mattress base (E) on the mattress base supports (F), making sure to align the corner holes in each. Fit the mattress base brackets (G & H) to the mattress base supports (F) and the mattress base (E), so that the hooked ends are outwards. See diagram for correct positioning. Insert a 1/4" x 1 3/4" bolt (R) through each mattress base bracket (G and H), mattress base (E), and mattress support (F). Attach a lock washer (V) and acorn nut (U) to each 1/4" x 1 3/4" bolt (R). Using a slotted screwdriver and adjustable

Placez le support de matelas (E) sur les barres de support (F) et alignez les trous de coins du support de matelas (E) et des barres de support (F). Installez les crochets de support (G & H) et attachez avec les boulons (R) qui passent au travers des trous de crochets de support (G & H) du support de matelas (E) et des trous inférieurs des crochets de support (G & H), placez les rondelles d'arrêt (V) et les écrous borgnes (U) pour finir. Resérrez avec un tournevis et une clef universelle.

2 PRE-ASSEMBLY OF SIDE RAILS PRÉ-MONTAGE DES BARRIÈRES

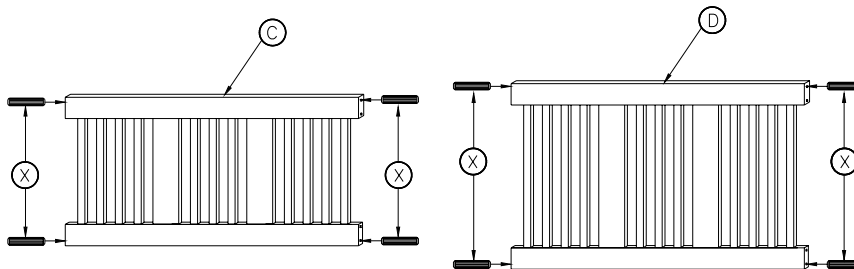

Insert 4 wooden dowels (X) halfway into outer holes of the stationary side rails (C & D) as per diagram above.

Inserrez la moitié des 4 chevilles de bois (X) dans les trous aux extrémités des 2 barrières (C et D) suivant le schéma ci-dessus.

3 ASSEMBLE STATIONARY SIDE RAIL

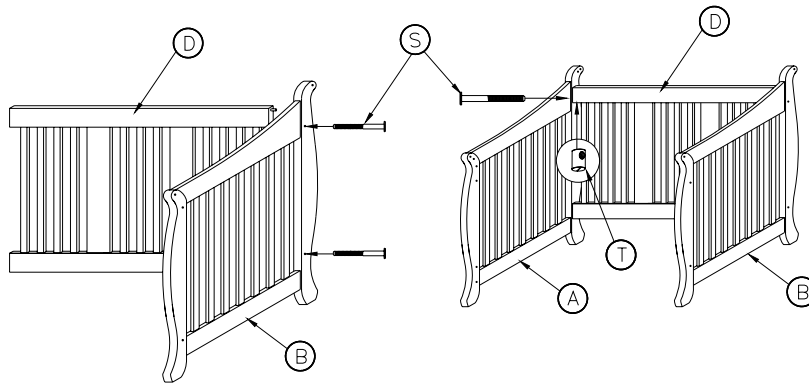

Attach stationary side rail (D) to footboard (B) by inserting the wooden dowels (X) to corresponding holes in the footboard (B). Insert barrel nut (T) up into hole of the stationary side rail (D). Insert 1/4" x 3-1/8" bolts (S) through the outside of the footboard (B). Tighten bolt with screwdriver. Repeat procedure on other end of the stationary side rail (D). Attach

Attachez la barrière (D) au pied de lit (B) en insérant les chevilles en bois (X) aux trous correspondants situés sur la tête du lit (B). Insérez le manchon fileté (T) en haut dans le trou situé au coin de la barrière fixe (D). Fixez avec le boulon (S) 1/4" x 3-1/8" en le passant à travers la patte du pied de lit (B). Répétez la même procédure pour l'autre côté de la barrière fixe (D). Attachez la tête à l'autre bout de la barrière fixe (D) de la

4 ASSEMBLE SHAPED CROSS RAIL

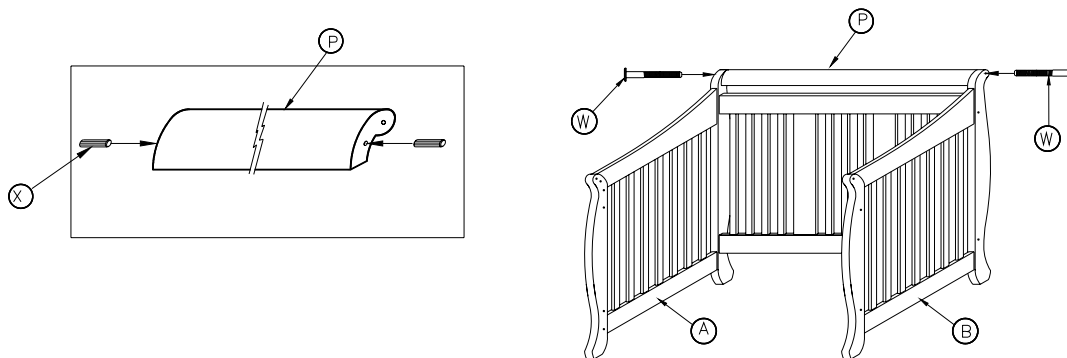

Insert two wooden dowels (X) halfway into both ends of the shaped cross rail (P). Loosen the bolts of the stationary side rail (D) without completely disassembling the rail. Position the shaped cross rail (P) between the headboard (A) and footboard (B) with the wooden dowels inserted into the lower holes. Attach shaped back rail (P) using the two 1/4" x 2-3/8" (W) bolts.

Insérez les 2 manchons de bois filetés (X) à moitié dans les 2 bouts de la barre courbée (P). Dévissez un peu les boulons de côté fixe (D) sans démonter complètement le rail. Placez la barre courbée (P) entre la tête de lit (A) et le pied du lit (B) en insérant les manchons de bois filetés dans les trous plus bas. Attachez la barre courbée utilisant 2 boulons 1/4" x 2-

5 ASSEMBLE MATTRESS BASE

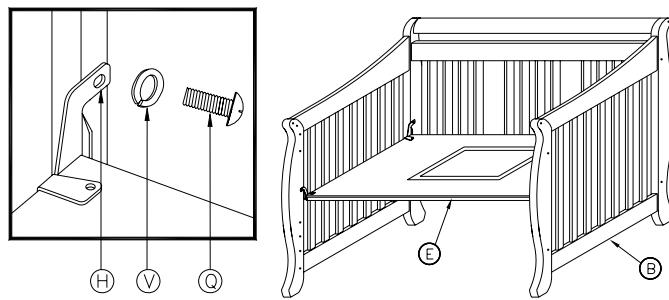

This assembly step may require two people. Position the mattress support (E) with the warning label facing. Fit the mattress base (E) between the headboard (A) and footboard (B). Fit a lock washer (V) onto each $\frac{1}{4}$ " x $\frac{5}{8}$ " bolts (Q). Insert the $\frac{1}{4}$ " x $\frac{5}{8}$ " bolts with lock washer (Q & V) through the holes inside of the footboard (B) and headboard (A). (Note: There is a pre-inserted nut inside the headboard (A) and

Cette étape requiert 2 personnes. Placez le support de matelas (E) avec les instructions d'assemblage vers le haut, entre la tête de lit (A) et le pied de lit (B). Avec les boulons (Q) et les rondelles d'arrêt (V) passez dans les trous supérieurs des crochets de support (G & H) et vissez dans les écrous pré-insérés de la tête (A) et du pied (B) de lit. Ne resserrez pas de trop.

6 ASSEMBLE OTHER STATIONARY SIDE RAIL AND SHAPED

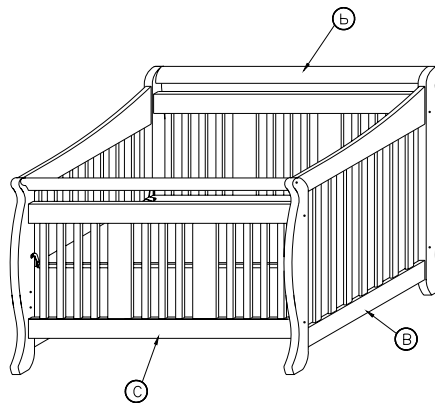

Assemble other stationary side rail (C) and shaped cross rail (P) as per steps 3 and 4.

Montez l'autre barrière fixe (C) et la barre courbée (P) comme indiquée à l'étape 3 et 4.

7

TO CONVERT CRIB TO DOUBLE BED POUR CONVERTIR EN LIT DOUBLE

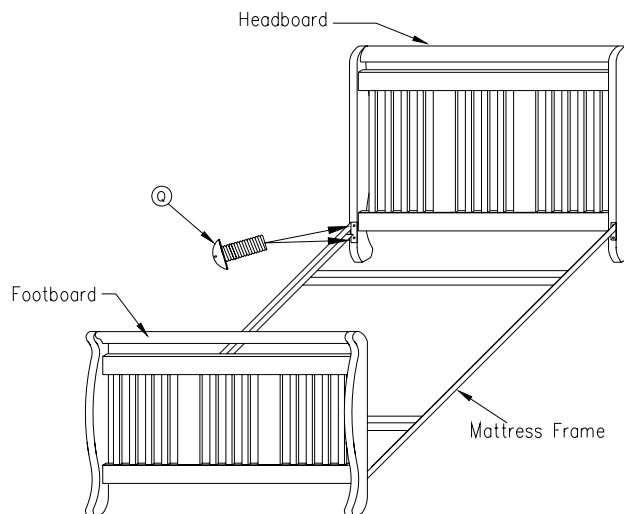

Note: Mattress frame has to be purchased separately.

Remove mattress base (E). Remove middle section of the headboard (A) and footboard (B). Attach mattress frame to double bed headboard and footboard using the 1/4" x 5/8" bolts (Q) into pre-inserted nuts of the posts.

Note: Le cadrage de support pour sommier doit être acheter séparément.

Retirez le support de matelas (E). Retirez la section du milieu de la tête et pied de lit (A,B). Attachez le cadrage pour sommier au pied et

STORAGE AND CARE

DO NOT remove any part that is attached with wood screws. The stationary side rails, mattress base and shaped cross rails can all be disassembled for storage. Simply review the assembly instructions for each and reverse the order to disassemble.

Wipe all parts with a dampened clean cloth. DO NOT use abrasives.

Démontez votre lit de bébé pour l'entreposer en lieu sûr. Les barrières le

Distributed by / Distribué par

Stork Craft Mfg. Inc.,
11511 No. 5 Road, Richmond, B.C.

PLACE STICKER WITH
MODEL NUMBER ,